

## PORTA-GUARDANAPOS



Este é um projeto fácil de fazer, tem apenas quatro peças e que não requerem muitas máquinas ou habilidades profissionais. Com o material em mãos, em poucas e divertidas horas, poderá fazê-lo.

O projeto está baseado em chapa de compensado (de boa qualidade) de 10 mm de espessura, embora o melhor efeito se consiga usando-se madeira maciça, especialmente madeiras de lei, desde que se enquadre nas medidas do layout. Se for usar uma madeira cuja espessura seja diferente do projeto, terá que fazer as alterações nas medidas.

Usando-se madeira de lei, após o tratamento final, o efeito é muito bonito, semelhante ao da foto. Usando-se chapa de compensado, pode-se tratar a madeira de diversos modos obtendo-se também efeitos bonitos e diferentes, e terá um porta-guardanapos diferente e criativo.

Iniciamos o projeto cortando as suas peças seguindo as indicações do layout.

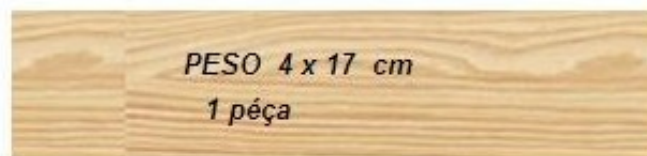

Após cortar as laterais, marque com lápis, o corte de deslizamento do peso.

Para achar a posição do corte, preste atenção no traçado das linhas do desenho.

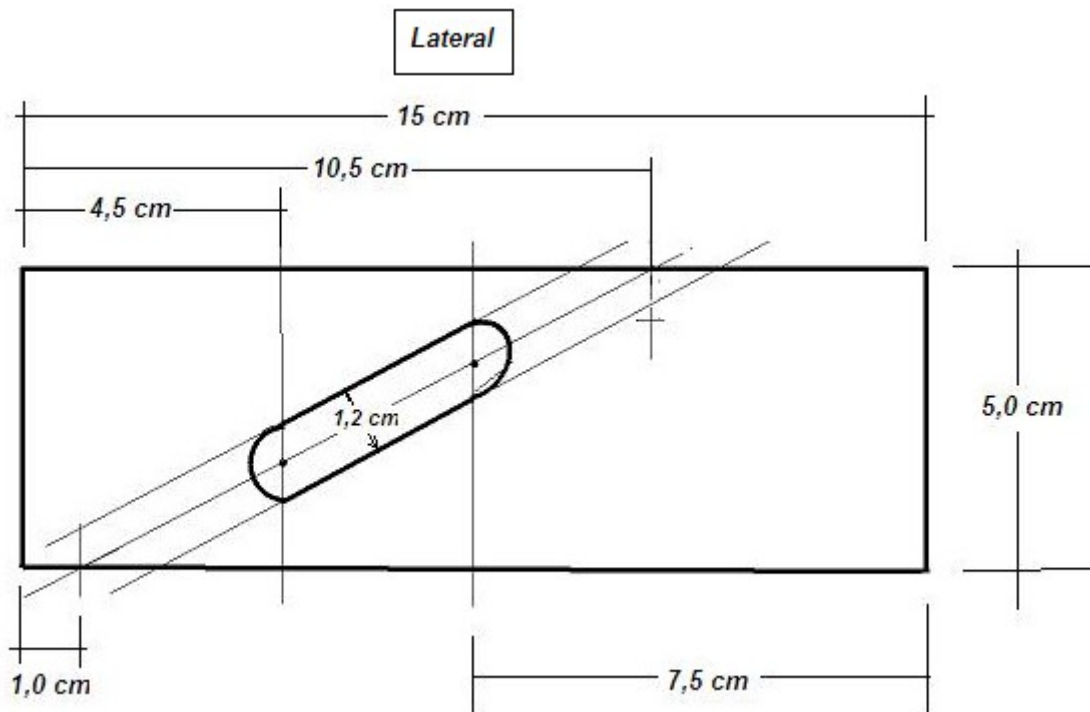

Você pode fazer uma lateral, até o acabamento do corte, e depois usar este como modelo para cortar a outra peça, assim as duas sairão iguais.

Depois de feito o traçado do corte, marque o ponto do centro da broca de 10 mm, e para furar, prenda a peça firmemente na bancada. Faça os dois furos nas extremidades do corte, depois faça outros furos, alinhados, e com um formão, una-os. Dê o acabamento do corte com uma lima e depois com uma lixa fina, faça o ajuste final.

Lateral

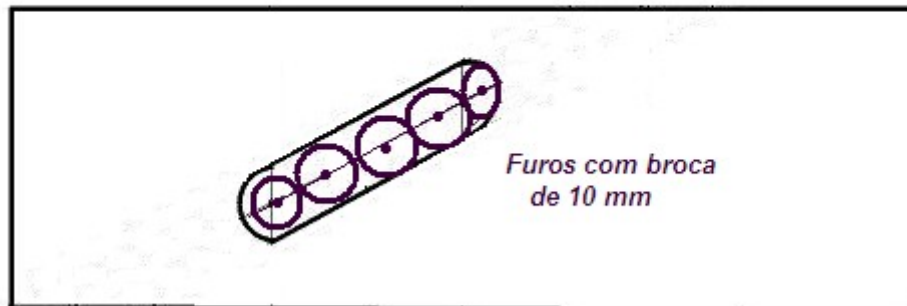

Ao fazer o corte de deslizamento do peso, cuidado para não abrir muito o corte, pois isso comprometeria o visual final. Vá ajustando a largura do corte aos poucos, testando para ver a largura adequada, para passar o peso.

Para cortar o peso, siga as medidas do desenho, é uma peça simples, mas que requer, manejo cuidadoso para não quebrar as partes pequenas das extremidades. Depois de fazer os cortes, nos dois pescoços das extremidades, tire um pouco dos cantos vivos, dando um leve arredondamento, para evitar que o peso trave e não deslize suavemente.

Peso

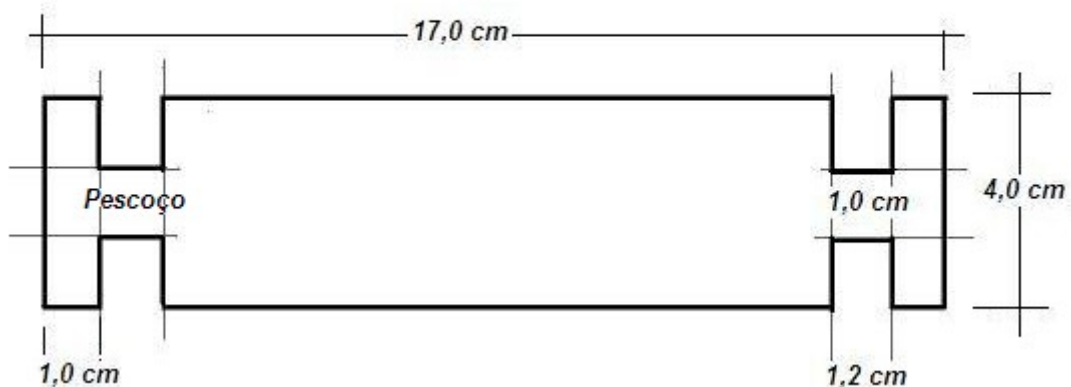

Na fase de acabamento, uze lixa fina, 200 à 240.

Para a montagem, cole as peças com cola para madeira, e pregue com prego fino sem cabeça.

Se machucar a madeira, faça uma pasta com cola para madeira e a serragem bem fina da própria madeira, de preferência o pó do lixamento peneirado, passe no lugar machucado, ou nos furos dos pregos, e dê o acabamento com lixa fina.

Quando estiver tudo lixado e livre de poeira, passe para o envernizamento, dando pelo menos duas demão de verníz.

Se for pintar, passe primeiro o fundo para madeira, depois de curado a massa, lixe bem com lixa fina, torne a passar outra demão de fundo, e torne a lixar bem com lixa fina.

Para pintura, pode pintar com tinta duco, que é uma linha automotiva, ou tinta sintética.

O visual final vai ficar muito bom, parecendo laqueado.